

OPERADOR LIDER

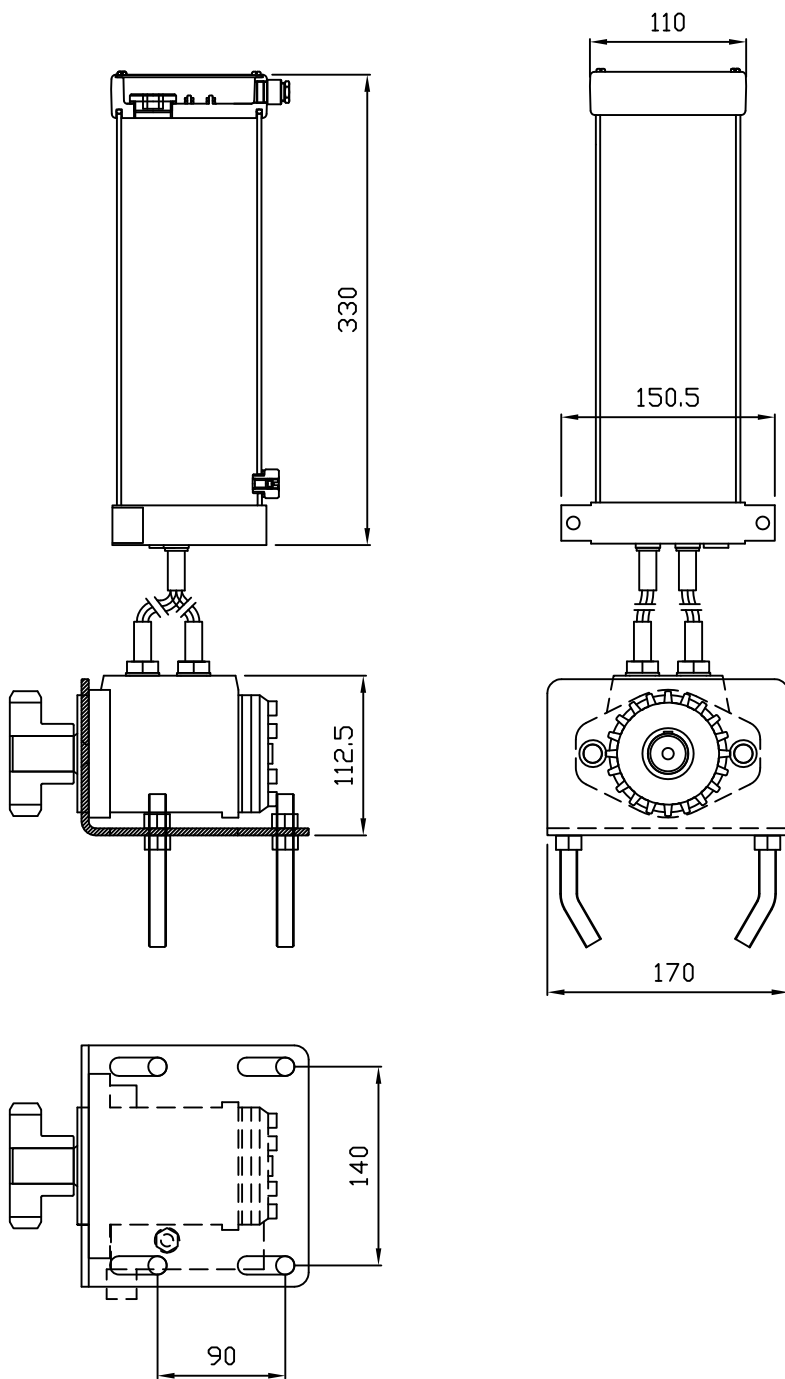

ESQUEMA HIDRÁULICO

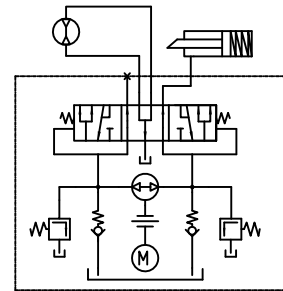

CARACTERÍSTICAS TÉCNICAS

Caudal bomba Flow rate	2 l/min.
Potencia Motor Motor Power	250 W
Condensador Capacitor	230Vac 50/60Hz 110Vac 60Hz
Protección térmica Thermal overload	10 uF 450v 10 uF 450v
Tensión alimentación Input Voltage	90° 230Vac 50Hz. or 110Vac 60Hz.
Velocidad Speed	Piñón 13 dientes Pinion 13 teeth Piñón 20 dientes Pinion 20 teeth
Protección IP IP rating	6.6 m/min. 9.2 m/min. IP 44
Presión máxima Max. Pressure	40 Bar
Temperatura de funcionamiento Temperatura de funcionamiento	0° a/to +80°C.
Par Unidad: Operator torque:	0 a 8 mKg.
Peso unidad Weight	17 Kg.
Capacidad aceite: Oil capacity:	2200 cm ³
Sólo para uso interior Only for indoor use	

NOTA: Se envía desmontado en 4 piezas, (motor hidráulico, grupo motobomba, soporte, piñon, latiguillos y racores).

NOTE: Shipped separately in 4 pieces, (Hydraulic motor, power pack, brackets, pinion, tubing and connectors).



HIDRO-DOMESTICS, S.L.

Título
CARACTERÍSTICAS OPERADOR PUERTA CORREDERA
SLIDER GATE OPERATOR DETAILS